

KhodaaBloom

2020 BIKES & ACCESSORIES



BRAND STORY

KhodaaBloom（コーダーブルーム）はホダカ株式会社が2007年に立ち上げたスポーツバイクブランドです。ホダカは47年に渡ってシティサイクルを製造してきた伝統のある自転車メーカーです。日本人の生活習慣や社会情勢の移り変わりに伴い、自転車が単なる移動手段としての実用品ではなく、スポーツとして楽しむ対象になっていくことを見越して、およそ10年前から本格的にスポーツバイクマーケットに進出しました。

ブランド名は、社名であるホダカ（Hodaka）のアナグラム（文字の入れ替え）です。「K」の文字をアタマにもってきたのは「希望」をもってこのブランドを展開しようという願いを込めたためです。後半のBloomはまさに「華やか」という意味でスポーツバイクのある華やいだ生活を提供しようという想いが込められたブランド名になっています。

誕生以来 KhodaaBloom は、スポーツとして楽しむための自転車を展開してきました。スポーツバイクが日本の社会に溶け込むに従いラインナップは少しずつ移り変わり、街乗り中心のバイクから徐々にスポーティなバイクへと、全世代を対象としたラインナップへと変化していきました。

その中で私たちは常に自分たちがすべきことを追求し続けています。

その一つが、日本人に最適化したスポーツバイクを開発していくこと。スポーツバイクは私たちの日常に活力と感動を与えてくれます。それはペダルをひとこぎすれば誰もが感じられるものです。バイクを使う人に寄り添って、日本の道・道路環境・使用用途・日本人の体格に合わせたものづくりをすることが、スポーツバイクをまだ知らない人達の「スポーツバイクのある華やいだ生活」につながると信じています。

TABLE OF CONTENTS

RACING ROAD

STRAUSS PRO DISC	6
STRAUSS DISC	8
STRAUSS TRI	12

ENDURANCE ROAD

FARNA PRO DISC	16
FARNA DISC	18
FARNA	20

CROSS

RAIL	22
------	----

KIDS & JUNIOR

asson	30
DRESON Z	34



STRAUSS

レーシング/パフォーマンスロードバイク

あなたに勝利という名の花束を贈ろう。

高速そして高性能。

国内最高峰のレースで戦っている日本人プロライダーたちのフィードバックを反映し、ジオメトリーを最適化。

「誰よりも速く走る」ことを追求したレースマシン。

STRAUSS はあなたと共に勝利をつかむ一台だ。



STRAUSS PRO DISC

すべてのパワーを推進力へ。あなたを頂点に導く一台。

DETAIL

最高のトータルバランス

固いだけのフレームでは表彰台の頂点に立つことはできない。ペダルへの踏み込みに応える高い剛性感を持ったフレームにするのはもちろんのこと、軽量性と快適性を併せ持つことでレースの最終盤まで脚を残せるバイクとなった。

T-800 カーボンフレーム

フレームには航空機にも使用される T-800 カーボンをメイン素材に使用。強固なペダリングにも負けない剛性を確保しながら、軽量なフレームに仕上がっている。

精密操作を可能とするレーシングヘッドチューブ&フォーク

STRAUSS PRO DISC のヘッドチューブは、上部の 1-1/8 から下部の 1-1/2 インチへと広がるテーパ形状を採用。このヘッドチューブにコラムまでフルカーボンのレーシングフォークを搭載することで、シビアな局面においても抜群の精密操作性を発揮する。

フラットマウントディスクブレーキシステム

従来のディスクブレーキよりも小型で軽量、それだけでコントロール性に優れるフラットマウントディスクブレーキを搭載。集団の中で微細なスピードコントロールを求められる状況においてもシビアに対応できる。

前後スルーアクスルによる抜群の安定感

前後スルーアクスルがもたらす高剛性化によってコーナリングやハードなブレーキング、悪路走行などにおいてライダーに抜群の安定感と安心感をもたらす。

気品あるデザイン

STRAUSS PRO DISC のオーロラブルーカラーは見る角度によって色を変える偏光塗料を使用し、奥深く、気品のあるカラーデザインとなっている。走行性能だけではなく深み、質感、雰囲気をもとった芸術品のごとき一台だ。

GEOMETRY

フレームサイズ	480(M)	510(L)	540(XL)
A: シートチューブ長 芯-トップ (mm)	480	510	540
B: トップチューブ長※水平換算 (mm)	526	545	565
C: ヘッドチューブ長 (mm)	136	157	177
D: ヘッド角 (度)	71.5	72	73
E: シート角 (度)	74.5	74	73.5
F: フロントセンター (mm)	585	595	600
G: リアセンター (mm)	406	406	410
H: BB 下がり (mm)	70	70	70
I: スタック (mm)	534	557	578
J: リーチ (mm)	378	385	394
K: フォークオフセット (mm)	45	45	45
適応身長 (cm)	160-175	170-185	175-190

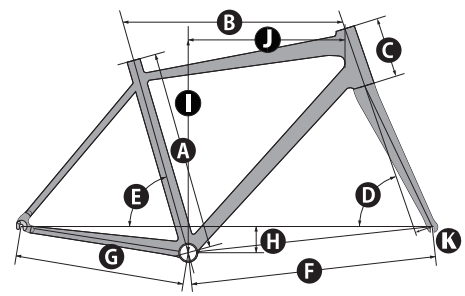

A: シートチューブ 芯-トップ (mm) G: リアセンター (mm)
B: トップチューブ長 ※水平換算 (mm) H: BB 下がり (mm)
C: ヘッド長 (mm) I: スタック (mm)
D: ヘッド角 (度) J: リーチ (mm)
E: シート角 (度) K: フォークオフセット (mm)
F: フロントセンター (mm)

STRAUSS PRO DISC FrameSet

ストラウス プロ ディスク フレームセット



オーロラブルー
完成車組立例



スルーアクスル&フラットマウントディスクブレーキを採用したフロントフォーク。最適化が施され、高い剛性でパワーを受け止める。



フレームはスタンダードな規格を採用しながら、各所にエアロ形状を用いることで走行性能を高めている。

メーカー希望小売価格：¥248,000（税抜）

当モデルは2021ラインナップに継続します

フレーム：All-New"STRAUSS CARBON"BB86 142x12thru-axle, flat-mount disc/ フォーク：All-New, "STRAUSS CARBON",1-1/8" to 1-1/2",100x12thru-axle, flat mount disc, / 付属品：ヘッドパーツ, シートクランプ/シートポスト規格：φ 27.2/ フロントディレイラー規格：直付けタイプ/ 重量：フレーム1065g, フォーク435g (480サイズ)/ カラー：オーロラブルー/ サイズ：480(M),510(L),540(XL)
/ 車種記号:KB-20-001

STRAUSS DISC

アルミレーシングマシンの次元を引き上げる、金属のフラッグシップモデル

DETAIL

極限の軽量追求 Extra Alumi Shaping Technology Super Light "EAST-SL"

最薄部「0.85mm」と極限まで薄くトリプルバテッド加工することでフレームを構成するパイプの軽量化を追求。また、フレーム生産時に2重の溶接を施し、手作業で溶接部の凹凸を研磨することで、応力集中の原因となる溶接部の急激な肉厚の変化を除去。極限まで軽さを追求しつつ「強度」と「美しさ」を兼ね備えたフレームを実現した。

パワーを推進力に変えるジオメトリーと剛性

どれだけ強力でペダルを踏み込んだとしても、その力が逃げてしまえば意味はない。STRAUSS DISCは角型断面のチュービングを多く採用することでレーシングアルミバイクらしい剛性の高いライドフィールを実現。特にシートチューブはBB部分に向かって広がるようなテーパー形状の設計を施し、ペダリングに対して瞬時に反応する。踏み込みに対してフレーム全体で応えるから「よく進む」。

精密操作を可能とするレーシングヘッドチューブ&フォーク

STRAUSS DISCのヘッドチューブは、上部の1-1/8から下部の1-1/2インチへと広がるテーパー形状を採用。このヘッドチューブにコラムまでフルカーボンのレーシングフォークを搭載することで、シビアな局面においても抜群の精密操作性を発揮する。

ライダーファーストパーツアッセンブル

フレーム性能を引き出すベストマッチなホイール、グリップ力と走行性能を兼ね備えたタイヤ、日本人の手でも握りやすいコンパクトハンドルなど、STRAUSS DISCはショップで受け取ったそのままの仕様でレースで戦えるバイクだ。

フラットマウントディスクブレーキシステム

従来のディスクブレーキよりも小型で軽量、それでいてコントロール性に優れるフラットマウントディスクブレーキを搭載。集団の中で微細なスピードコントロールを求められる状況においてもシビアに対応する。

前後スルーアクスルによる抜群の安定感

前後スルーアクスルがもたらす高剛性化によってコーナリングやハードなブレーキング、悪路走行などにおいてライダーに抜群の安定感と安心感をもたらす。

GEOMETRY

フレームサイズ	430(S)	465(M)	500(L)
A: シートチューブ長 芯-トップ (mm)	430	465	500
B: トップチューブ長※水平換算 (mm)	520	535	550
C: ヘッドチューブ長 (mm)	115	130	145
D: ヘッド角 (度)	71	72	73
E: シート角 (度)	74.5	74	73.5
F: フロントセンター (mm)	587	579	585
G: リアセンター (mm)	410	410	410
H: BB 下がり (mm)	72	72	70
I: スタック (mm)	512	533	547
J: リーチ (mm)	377	382	387
K: フォークオフセット (mm)	50	45	45
適応身長 (cm)	155-170	165-175	170-190

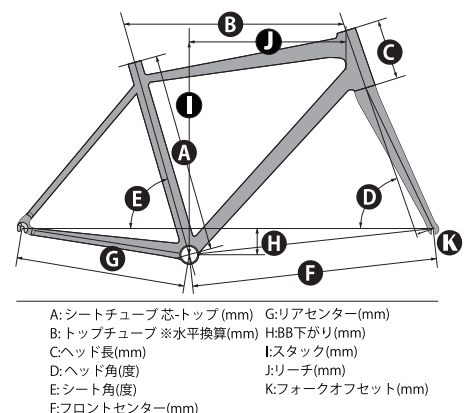

STRAUSS DISC ULTEGRA

ストラウス ディスク アルテグラ



レーシングホワイト



ダークブルー



フロントビュー



リアビュー

メーカー希望小売価格：¥275,000（税抜）

当モデルは 2021 ラインナップに継続します

フレーム：All-New "EAST-SL" Triple Butted, Smooth Weld, BB86, 142x12 thru-axle, flat-mount disc / フォーク：All-New, Tapered Full Carbon Fork, 1-1/8" to 1-1/2", 100x12 thru-axle, flat mount disc / BB：SHIMANO BB-R5500-PB / クランク：SHIMANO FC-R8000 52X36 172.5mm(500), 170mm(465), 165mm(430) / F デイレイラー：SHIMANO FD-R8000 / R デイレイラー：SHIMANO RD-R8000SS / スプロケット：SHIMANO CS-R7000 11S 11-30T / チェーン：SHIMANO CN-HG601 / シフター：SHIMANO ST-R8020(465,500), SHIMANO ST-R8025(430) / ブレーキレバー：SHIMANO ST-R8025(430), SHIMANO ST-R8020 (465, 500) / ブレーキセット：SHIMANO BR-R8070, SM-RT800 フロント 160mm, リア 140mm / ハンドル：LightWeightAlloy 420mm(500), 400mm(465), 380mm(430) 31.8 / ステム：アルミ 100mm(500), 90mm(465), 80mm(430) / シートポスト：カーボン 27.2X350mm / サドル：PROLOGO ZERO2 PAS TIROX / F ハブ：VISION TriMax30 DB CENTER LOCK / R ハブ：VISION TriMax30 DB CENTER LOCK / タイヤ：Continental GRAND PRIX 5000 700X25C BK/BK / 付属品：ベル, リフレクター / 重量：8.4kg (500 サイズ) / カラー：ダークブルー、レーシングホワイト / サイズ：430(S), 465(M), 500(L) / 車種記号：KB-20-005

STRAUSS DISC 105 / TIAGRA

ストラウス ディスク 105 / ストラウス ディスク ティアグラ



レーシングブラック

マットレッド

ダークブルー
105 モデルのみ

ホワイト
Tiagra モデルのみ

STRAUSS DISC 105

メーカー希望小売価格：¥199,000（税抜）

当モデルは 2021 ラインナップに継続します

フレーム：All-New*EAST-SL*Triple Butted,SmoothWeld,BB86 142x12thru-axle, flat-mount disc/ フォーク：All-New, Tapered Full Carbon Fork,1-1/8" to 1-1/2",100x12thru-axle, flat mount disc/BB：SHIMANO BB-RS500-PB クランク：SHIMANO FC-R7000 52X36 172.5mm(500),170mm(465),165mm(430)/F ディレイラー：SHIMANO FD-R7000SS / R ディレイラー：SHIMANO RD-R7000/ スプロケット：SHIMANO CS-R7000 11S 11-30T/ チェーン：SHIMANO CN-HG601/ シフター：SHIMANO ST-7020(465.500),ST-7025(430)/ ブレーキレバー：SHIMANO ST-7020(465.500),ST-7025(430)/ ブレーキ：SHIMANO BR-R7070,SHIMANO SM-RT70 フロント 160mm, リア 140mm / ハンドル：LightWeightAlloy 420mm(500),400mm(465),380mm(430) 31.8/ ステム：LightWeightAlloy 100mm(500),90mm(465),80mm(430)/ シートポスト：カーボン 27.2X350mm/ サドル：PROLOGO ZERO2PAS TIROX/F ハブ：Original ShieldBearing 28H TA12X100MM CENTER LOCK/R ハブ：Original ShieldBearing 28H TA12X142MM CENTER LOCK/ タイヤ：Continental GRANDPRIX5000 700 X 25C BK/ 付属品：ベル, リフレクター / 重量：8.8kg (500 サイズ) / カラー：レーシングブラック、マットレッド、ダークブルー / サイズ：430(S),465(M),500(L) / 車種記号:KB-20-006

STRAUSS DISC TIAGRA

メーカー希望小売価格：¥158,000（税抜）

当モデルは 2021 ラインナップに継続します

フレーム：All-New*EAST-SL*TripleButted,SmoothWeld,BB86 142x12thru-axle, flat-mount disc/ フォーク：All-New, Tapered Full Carbon Fork,1-1/8" to 1-1/2",100x12thru-axle, flat mount disc/BB：SHIMANO BB-RS500-PB クランク：SHIMANO FC-4700 50X34 172.5mm(500),170mm(465),165mm(430)/F ディレイラー：SHIMANO FD-4700/R ディレイラー：SHIMANO RD-4700GS / スプロケット：SHIMANO CS-HG500-10 10S 11-32T/ チェーン：KMC X10 / シフター：SHIMANO ST-4720(465.500),ST-4725(430) / ブレーキレバー：SHIMANO ST-4720(465.500),ST-4725(430)/ ブレーキ：SHIMANO BR-R4770,SHIMANO SM-RT10S 160mm / ハンドル：Light Weight Alloy 420mm(500),400mm(465),380mm(430) 31.8/ ステム：Alloy 100mm(500),90mm(465),80mm(430)/ シートポスト：Alloy 27.2X350mm/ サドル：Original / F ハブ：Original ShieldBearing 28H TA12X100MM CENTER LOCK/R ハブ：Original ShieldBearing 28H TA12X142MM CENTER LOCK/ タイヤ：Continental ULTRASPORT 700X25C BK/BK / 付属品：ベル, リフレクター / 重量：9.4kg (500 サイズ) / カラー：レーシングブラック、マットレッド、ホワイト / サイズ：430(S),465(M),500(L) / 車種記号:KB-20-007

STRAUSS DISC SORA

ストラウス ディスク ソラ



ホワイト



マットレッド

メーカー希望小売価格：¥119,000(税抜)

発売予定時期：2020年6月以降(2021年モデルに継続いたします)

フレーム：All-New"EAST-SL"Triple Butted,SmoothWeld,BB86 142x12thru-axle, flat-mount disc/フォーク：All-New, Tapered Full Carbon Fork,1-1/8" to 1-1/2",100x12thru-axle, flat mount disc/BB：SHIMANO BB-RS500-PB クランク：SHIMANO FC-R3000 50X34,170mm(500,465),165mm(430)/Fディレイラー：SHIMANO FD-R3000/Rディレイラー：SHIMANO RD-R3000SS/スプロケット：SHIMANO CS-HG201-9 9S 11-32T/チェーン：KMC X9/シフター：SHIMANO ST-R3000/ブレーキレバー：SHIMANO ST-R3000/ブレーキ：TEKTRO MD-C550 160mm/ハンドル：Light Weight Alloy 420mm(500),400mm(465),380mm(430) 31.8/ステム：Alloy 100mm(500),90mm(465),80mm(430)/シートポスト：Alloy 27.2X350mm/サドル：Original/Fハブ：Original ShieldBearing 28H TA12X100MM CENTER LOCK/Rハブ：Original ShieldBearing 28H TA12X142MM CENTER LOCK/タイヤ：Continental ULTRASPORT 700X25C BK/BK/付属品：ベル,リフレクター/重量：-/カラー：マットレッド、ホワイト/サイズ：430(S),465(M),500(L)/車種記号:KB-20-008

※新型コロナウイルスの影響により発売開始時期は流動的となります。

STRAUSS DISC FLAT10

ストラウス ディスク フラット 10



マットシルバー

メーカー希望小売価格：¥109,000(税抜)

発売予定時期：2020年6月以降(2021年モデルに継続いたします)

フレーム：All-New"EAST-SL"Triple Butted,SmoothWeld,BB86 142x12thru-axle, flat-mount disc/フォーク：All-New, Tapered Full Carbon Fork,1-1/8" to 1-1/2",100x12thru-axle, flat mount disc/BB：SHIMANO BB-RS500-PB クランク：Forged Alloy 46T 170mm/Fディレイラー：-/Rディレイラー：SHIMANO RD-RX400/スプロケット：SHIMANO CS-HG500-10 10S 11-32T/チェーン：KMC X10/シフター：SHIMANO, SL-4700/ブレーキレバー：TEKTRO FL540/ブレーキ：TEKTRO MD-C510,SHIMANO SM-RT10S 160mm/ハンドル：Alloy 620mm φ 31.8/ステム：Alloy 100mm(500),90mm(465),80mm(430)/シートポスト：Alloy 27.2X350mm/サドル：Original/Fハブ：Original ShieldBearing 28H TA12X100MM CENTER LOCK/Rハブ：Original ShieldBearing 28H TA12X142MM CENTER LOCK/タイヤ：Continental ULTRASPORT 700X28C BK/BKSKIN/付属品：ベル,リフレクター/重量：-/カラー：マットシルバー/サイズ：430(S),465(M),500(L)/車種記号:KB-20-009

※新型コロナウイルスの影響により発売開始時期は流動的となります。

STRAUSS TRI

優れたエアロ性能と伝統的なスタイルを両立したトライアスロンモデル

DETAIL

エアロダイナミクス

より効率よく駆け抜けるためにエアロダイナミクスを突き詰め、フレームの各所に翼断面形状を使用。整流効果を高めたフレームは高速域での巡航性能に優れる。

スローピングフレーム

すべてのサイズでトップチューブがスローピングしたフレーム形状。欧米人に比べて小柄で手足の短めな日本人の体格でもポジションを出しやすいサイズを展開することで、トライアスリートにイメージするポジションをセッティング可能にしている。

ダイレクトマウントブレーキシステム

前後のブレーキにダイレクトマウントブレーキシステムを採用。高い制動力を獲得しながらリアブレーキ位置をボトムブラケット裏にすることで優れた空力性能を両立。整備性も得たことでメンテナンスやパッキングにおける実用性を獲得した。

伝統的スタイルによる軽量性の獲得

伝統的なリムブレーキシステムや一般的なハンドル・ステムを使用できる仕様にしたことでトライアスロンバイクとしては軽量のフレームセット 2,065g (フレーム+フォーク) を実現。踏み出しが軽く、テクニカルなコースやアップダウンの有るコースにも対応できるマシンに仕上がっている。

GEOMETRY

フレームサイズ	430(S)	460(M)	490(L)
A: シートチューブ長 芯 - トップ (mm)	430	460	490
B: トップチューブ長※水平換算 (mm)	500	515	530
C: ヘッドチューブ長 (mm)	90	90	100
D: ヘッド角 (度)	72.5	72.5	72.5
E: シート角 (度)	78	78	78
F: フロントセンター (mm)	581	596	612
G: リアセンター (mm)	400	400	400
H: BB 下がり (mm)	68	68	60
I: スタック (mm)	-	-	-
J: リーチ (mm)	395	410	425
K: フォークオフセット (mm)	45	45	45
適応身長 (cm)	155-170	165-175	170-185

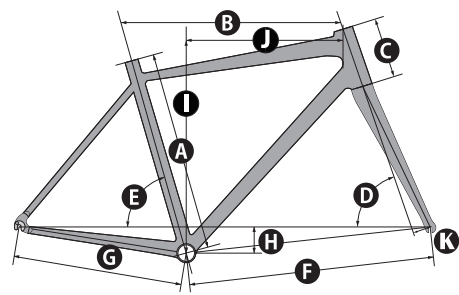

A: シートチューブ 芯-トップ (mm) G: リアセンター (mm)
B: トップチューブ 長※水平換算 (mm) H: BB 下がり (mm)
C: ヘッド長 (mm) I: スタック (mm)
D: ヘッド角 (度) J: リーチ (mm)
E: シート角 (度) K: フォークオフセット (mm)
F: フロントセンター (mm)

目指すはアイアンマンワールドチャンピオンシップ！

強豪トライアスリート 渡邊優介選手と サポート契約を締結！！

横浜国際トライアスロン大会でエイジの部総合3連覇など活躍する強豪トライアスリート渡邊優介選手と KhodaaBloom が競技サポート契約を締結しました。渡邊優介選手は 2015 年から 2019 年まで Jプロツアーに参戦していた Honda 栃木の初期メンバー。Jプロツアー選手時代に KhodaaBloom のロードバイクに乗っていたという縁で今回のサポートに至りました。フルタイムで働きながら、現在はトライアスロンを主戦場としてレースに参戦しています。

KhodaaBloom はオリジナルペイントを施した「STRAUSS TRI フレームセット」と「STRAUSS DISC ULTEGRA」をサポート。目標は「横浜国際トライアスロン大会」エイジの部総合4連覇とハワイ・コナ島で開催される世界最高峰のトライアスロン大会「アイアンマンワールドチャンピオンシップ」出場です。

渡邊優介選手の挑戦にぜひ熱い声援をお寄せください。



専用デザインの STRAUSS TRI を受け取る渡邊選手

STRAUSS TRI FrameSet

ストラウストライフレームセット



ブラック
(完成車組立例)



フレームセット



前方投影面積を少なくし、つづつボリュームをもたせたボトムブラケット部分



前後ダイレクトマウントブレーキを搭載。高いメンテナンス性で実用に優れる。



シートクランプを内蔵し、シートポストを白で固定する方式。



シームレスで直線的なデザイン。各種ワイヤーはトップチューブから内蔵する。

メーカー希望小売価格：¥199,000（税抜）

当モデルは 2021 ラインナップに継続します

フレーム：Carbon, BB386, DirectMountRimBrake / フォーク：Tapered Full Carbon Fork, 1-1/8" to 1-1/2" / 重量：2,065g (460/ フレーム+フォーク) / カラー：ブラック / サイズ：430(S), 460(M), 490(L) / 付属品：オリジナルステム, 専用エアロシートポスト / フロントディレイラー規格：直付けタイプ / 車種記号：-



FARNA

エンデュランスロードバイク

道は走り尽くしたか

快適なペースを守る安定感、思う存分風を感じられる走行性能を両立させた
新しい道を開拓するためのエンデュランスロード。

あの日、走りたと思った道を次は FARNA と一緒に。

FARNA PRO DISC

最高の快適性能で、あらゆるシーンの疲労を最小限に。

DETAIL

T-700 カーボン採用フレーム

フレーム素材には T-700 カーボンを採用。T-700 カーボンは弾性率を抑えた素材でしなやかかつマイルドな乗り心地を実現している。各部に快適性を追求したフレーム形状と組み合わせることで優れた振動吸収性を発揮し、ロングライド時の疲労を軽減させながらも、フレーム全体でしなりを生み出し程よい加速感をもたせている。

快適性を高めるシートステーの扁平形状

シートステーを薄く扁平形状にすることで縦方向の振動吸収性を高めて地面からの振動や突き上げを和らげ、快適性を向上させている。

思い通りのコントロールを可能とするヘッドチューブ&フォーク

ヘッドチューブは、上部の 1-1/8 から下部の 1-1/2 インチへと広がるテーパ形状を採用。コラムまでフルカーボン、ベンド形状のエンデュランスフォークを搭載することで、ロングライドのあらゆる局面で抜群のコントロール性能を発揮する。

フラットマウントディスクブレーキシステム

従来のディスクブレーキよりも小型で軽量、それでいてコントロール性に優れるフラットマウントディスクブレーキを搭載。ロングライド中のスピードコントロールを求められるあらゆる状況においても対応できる。

前後スルーアクスルによる抜群の安定感

前後スルーアクスルがもたらす高剛性化によってコーナリングやハードなブレーキング、悪路走行などにおいてライダーに抜群の安定感と安心感をもたらす。

気品あるデザイン

FARNA PRO DISC のオーロラブルーカラーは見る角度によって色を変える偏光塗料を使用し、奥深く、気品のあるカラーデザインとなっている。走行性能だけではなく深み、質感、雰囲気をもとった芸術品のごとき一台だ。

GEOMETRY

フレームサイズ	500(M)	520(L)	540(XL)
A: シートチューブ長 芯-トップ (mm)	500	520	540
B: トップチューブ長※水平換算 (mm)	517	532	544
C: ヘッドチューブ長 (mm)	130	150	160
D: ヘッド角 (度)	70.8	71.5	72
E: シート角 (度)	73.8	73.5	73
F: フロントセンター (mm)	575	581	584
G: リアセンター (mm)	410	410	410
H: BB 下がり (mm)	70	68	68
I: スタック (mm)	525	547	556
J: リーチ (mm)	364	370	374
K: フォークオフセット (mm)	45	45	45
適応身長 (cm)	160-175	170-185	175-190

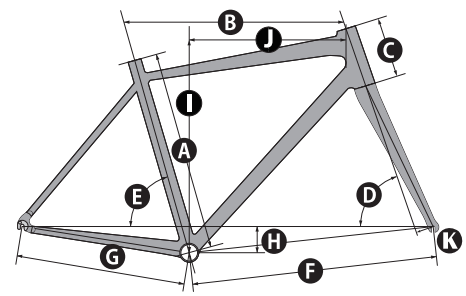

A: シートチューブ 芯-トップ (mm) G: リアセンター (mm)
B: トップチューブ長 ※水平換算 (mm) H: BB 下がり (mm)
C: ヘッド長 (mm) I: スタック (mm)
D: ヘッド角 (度) J: リーチ (mm)
E: シート角 (度) K: フォークオフセット (mm)
F: フロントセンター (mm)

FARNA PRO DISC FrameSet

ファーナ プロ ディスク フレームセット



オーロラブルー
完成車組立例



新開発のフレーム&フォーク。スルーアクスルやフラットマウントなどの最新規格に対応している。



目いっぱい広げられたボトムブラケット部分はライダーの踏み込みを受け止めて推進力へと変換する

メーカー希望小売価格：¥148,000（税抜）

当モデルは2021ラインナップに継続します

フレーム：All-New "FARNA CARBON" BB86 142x12 thru-axle, flat-mount disc / フォーク：All-New, "FARNA CARBON", 1-1/8" to 1-1/2", 100x12 thru-axle, flat mount disc, / 付属品：ヘッドパーツ, シートクランプ / シートポスト規格：φ 31.6 / フロントディレイラー規格：直付けタイプ / 重量：フレーム 1,110g, フォーク 440g (520 サイズ) / カラー：オーロラブルー / サイズ：500(M), 520(L), 540(XL) / 車種記号：KB-20-010

FARNA DISC

最新仕様を搭載したニューエンデュランスロード。

DETAIL

軽量と強度の両立 Extra Alumi Shaping Technology Light "EAST-L"

重量剛性比の高いアルミ合金を組み合わせたパイプにトリプルバテッド加工することでフレームを構成するパイプの軽量化を追求。また、フレーム生産時に2重の溶接を施し、手作業で溶接部の凹凸を研磨することで、応力集中の原因となる溶接部の急激な肉厚の変化を除去。「軽さ」と「強度」を両立したフレームとなっている。

ジャパンフィットフレームデザイン

欧米人と比較して小柄で手足が短めな日本人に合わせたフレーム設計。

従来モデルから実現していた小柄な方向への設計を更に追求。105モデルの最小サイズ395mmではトップチューブ長を前モデルよりもさらに5mm短縮。身長140cm代の小柄なライダーにより最適なフィッティングを提供できる。

ライダーファーストパーツアッセンブル

18mmワイドリムを使用したホイール、グリップ力と走行性能を兼ね備えたタイヤ、日本人の手でも握りやすいコンパクトハンドルとショートリーチブレーキレバー（105/Tiagraモデルのみ）など、FARNA DISCはショップで受け取ったそのままでも長く使っていける一台だ。

軽量と快適性の両立 フルカーボンフォーク

フォークには軽量のカーボンフォークを搭載。このフォークはブレード部分だけでなくコラムと呼ばれるフレームと結合する芯の部分にいたるまでカーボンを使用している。これにより地面からの突き上げを和らげ、快適性も手に入れている。

GEOMETRY

フレームサイズ	395(XS)	430(S)	465(M)	500(L)
A: シートチューブ長 芯 - トップ (mm)	395	430	465	500
B: トップチューブ長※水平換算 (mm)	495	520	535	550
C: ヘッドチューブ長 (mm)	100	120	137	155
D: ヘッド角 (度)	70	70.5	71	72
E: シート角 (度)	75	74	73.5	73
F: フロントセンター (mm)	573	586	593	589
G: リアセンター (mm)	410	410	410	410
H: BB 下がり (mm)	75	75	72	70
I: スタック (mm)	501	522	537	557
J: リーチ (mm)	360	370	375	379
K: フォークオフセット (mm)	50	50	50	45
適応身長 (cm)	145-160	155-170	165-175	170-190

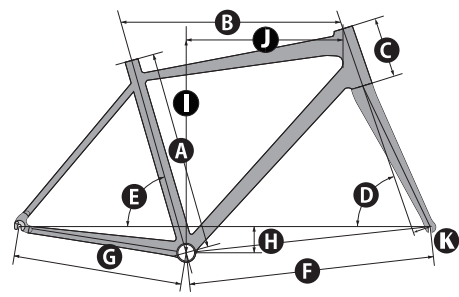

A: シートチューブ 芯-トップ (mm) G: リアセンター (mm)
B: トップチューブ 長※水平換算 (mm) H: BB 下がり (mm)
C: ヘッド長 (mm) I: スタック (mm)
D: ヘッド角 (度) J: リーチ (mm)
E: シート角 (度) K: フォークオフセット (mm)
F: フロントセンター (mm)

FARNA DISC CLARIS

ファーナ ディスク クラリス



メーカー希望小売価格：¥89,000（税抜）

当モデルは2021ラインナップに継続します

フレーム：All-New"EAST-L"Triple Butted,SmoothWeld,BSA,142x12thru-axle,flat-mount disc/フォーク：All-New, Tapered Full Carbon Fork,1-1/8" to 1-1/2",100x12thru-axle, flat mount disc/BB：SHIMANO BB-RS500 クランク：SHIMANO FC-R2000 50X34T W/CG 170mm(500,465),165mm(430)/F デイレイラー：SHIMANO FD-R2000 /R デイレイラー：SHIMANO RD-R2000SS /スプロケット：SHIMANO CS-HG200-8 8S 12-32T /チェーン：KMC Z7 /シフター：SHIMANO ST-R2000 /ブレーキレバー：SHIMANO ST-R2000 /ブレーキ：TEKTRO MD-C550 160mm /ハンドル：Light Weight Alloy 420mm(500),400mm(465),380mm(430) 31.8 /ステム：Alloy 100mm(500),90mm(465),70mm(430) /シートポスト：Alloy 27.2mm 350mm(500,465),300mm(430)/サドル：Original /F ハブ：Original Shield Bearing 28H TA12X100MM CENTER LOCK /R ハブ：Original Shield Bearing 28H TA12X142MM CENTER LOCK/タイヤ：Continental ULTRASPORT 700X25C BK/BK/付属品：ベル,リフレクター/重量：-/カラー：マットホワイト/サイズ：430(S),465(M),500(L)/車種記号:KB-20-015

FARNA DISC 105

ファーナ ディスク 105



マットブルー

メーカー希望小売価格：¥175,000（税抜）

当モデルは2021ラインナップに継続します

フレーム：All-New"EAST-L"Triple butted,SmoothWeld ,BSA,142x12thru-axle,flat-mount disc/ フォーク：All-New, Tapered Full Carbon Fork1-1/8" to 1-1/2",100x12thru-axle, flat mount disc/BB：SHIMANO SM-BBR60 / クランク：SHIMANO FC-R7000 50X34 ,172.5(500),170mm(465),165mm(430) ,160mm(395) / F ディレイラー：SHIMANO FD-R7000 /R ディレイラー：SHIMANO RD-R7000GS / スプロケット：SHIMANO CS-R7000 11S 11-32T / チェーン：SHIMANO CN-HG601 / シフター：SHIMANO ST-7020(500,465),ST-7025(395,430) / ブレーキレバー：SHIMANO ST-7020(500,465),ST-7025(395,430) / ブレーキ：SHIMANO BR-R7070 ,SHIMANO SM-RT105 160mm / ハンドル：Light Weight Alloy 420mm(500),400mm(465),380mm(430),360mm(395) 31.8 / ステム：Alloy 100mm(500),90mm(465),70mm(430,395) / シートポスト：Alloy 27.2mm 350mm(500,465),300mm(430,395) / サドル：Original /F ハブ：Original ShieldBearing 28H TA12X100MM CENTER LOCK/R ハブ：Original ShieldBearing 28H TA12X142MM CENTER LOCK/ タイヤ：Continental GRANDPRIX5000 700 X 25C BK/BK/ 付属品：ベル, リフレクター/ 重量：9.0kg(500 サイズ) / カラー：マットブルー / サイズ：395(XS),430(S),465(M),500(L) / 車種記号:KB-20-013

※新型コロナウイルスの影響により発売開始時期は流動的となります。

FARNA DISC TIAGRA

ファーナ ディスク ティアグラ



マットブラック

メーカー希望小売価格：¥134,000(税抜)

当モデルは2021ラインナップに継続します

フレーム：All-New"EAST-L"Triple Butted,SmoothWeld,BSA,142x12thru-axle,flat-mount disc/ フォーク：All-New, Tapered Full Carbon Fork,1-1/8" to 1-1/2",100x12thru-axle, flat mount disc/BB：SHIMANO BB-RS500 クランク：SHIMANO FC-4700 50X34,172.5mm(500),170mm(465),165mm(430) / F ディレイラー：SHIMANO FD-4700 /R ディレイラー：SHIMANO RD-4700GS / スプロケット：SHIMANO CS-HG500-10 10S 11-32T / チェーン：KMC X10 / シフター：SHIMANO ST-4720(500,465),ST-4725(430) / ブレーキレバー：SHIMANO ST-4720(500,465),ST-4725(430) / ブレーキ：SHIMANO BR-4770,SHIMANO SM-RT105 160mm / ハンドル：Light Weight Alloy 420mm(500),400mm(465),380mm(430) 31.8 / ステム：Alloy 100mm(500),90mm(465),70mm(430) / シートポスト：Alloy 27.2mm 350mm(500,465),300mm(430) / サドル：Original /F ハブ：Original ShieldBearing 28H TA12X100MM CENTER LOCK / R ハブ：Original ShieldBearing 28H TA12X142MM CENTER LOCK/ タイヤ：Continental ULTRASPORT 700X25C BK/BK/ 付属品：ベル, リフレクター/ 重量：-/ カラー：マットブラック / サイズ：430(S),465(M),500(L) / 車種記号:KB-20-014

FARNA

ライダーのレベルを問わず「乗りやすさ」を追求した、伝統のエンデュランスロード

DETAIL

軽量と強度の両立 Extra Alumi Shaping Technology Light "EAST-L"

重量剛性比の高いアルミ合金を組み合わせたパイプにトリプルバテッド加工することでフレームを構成するパイプの軽量化を追求。また、フレーム生産時に2重の溶接を施し、手作業で溶接部の凹凸を研磨することで軽量性を追求しつつ、応力集中の原因となる溶接部の急激な肉厚の変化を除去。「軽さ」と「強度」を両立したフレームとなっている。

ジャパンフィットフレームデザイン

欧米人と比べて小柄で手足が短い人も多い日本人に合わせたフレーム設計。

従来モデルから実現していた小柄な方向への設計を更に追求。105モデルの最小サイズ395mmではトップチューブ長を前モデルよりもさらに5mm短縮。身長140cm代の小柄なライダーにより最適なフィッティングを提供できる。

ライダーファーストパーツアッセンブル

395mmサイズでは小柄な方に合わせた160mm長のショートクランクを採用。また、グリップ力と走行性能を兼ね備えたワンランク上のタイヤ、日本人の手でも握りやすいコンパクトハンドル、全グレードでシマノ製ホイールを搭載し、FARNAはショップで受け取った仕様でそのまま快適に走り出せるバイクだ。

GEOMETRY

フレームサイズ	395(XS)	430(S)	465(M)	500(L)
A: シートチューブ長 芯-トップ (mm)	395	430	465	500
B: トップチューブ長※水平換算 (mm)	495	520	535	550
C: ヘッドチューブ長 (mm)	100	120	137	155
D: ヘッド角 (度)	70	70.5	71	72
E: シート角 (度)	75	74	73.5	73
F: フロントセンター (mm)	573	586	593	589
G: リアセンター (mm)	410	410	410	410
H: BB 下がり (mm)	75	75	72	70
I: スタック (mm)	501	522	537	557
J: リーチ (mm)	360	370	375	379
K: フォークオフセット (mm)	50	50	50	45
適応身長 (cm)	145-160	155-170	165-175	170-190

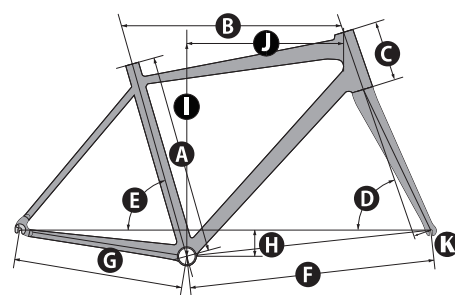

A: シートチューブ長 芯-トップ (mm) G: リアセンター (mm)
 B: トップチューブ長 ※水平換算 (mm) H: BB 下がり (mm)
 C: ヘッド長 (mm) I: スタック (mm)
 D: ヘッド角 (度) J: リーチ (mm)
 E: シート角 (度) K: フォークオフセット (mm)
 F: フロントセンター (mm)

FARNA CLARIS

ファーナ クラリス



ブラック



ブルー

メーカー希望小売価格：¥84,000 (税抜)

発売予定時期：2020年6月以降 (2021年モデルに継続いたします)

フレーム：All-New"EAST-L"TripleButted,SmoothWeld,BSA,130mmQR,RIM-Brake/ フォーク：All-New,Tapered Carbon Fork,1-1/8"to 1-1/2",100mmQR / BB：SHIMANO BB-R5500 / クランク：SHIMANO FC-R2000 50X34,170mm(500,465),165mm(430) / Fディレイラー：SHIMANO FD-R2000 / Rディレイラー：SHIMANO RD-R2000 / スプロケット：SHIMANO CS-HG200-8 8S 12-32T / チェーン：KMC Z7 / シフター：SHIMANO ST-R2000 / ブレーキレバー：SHIMANO ST-R2000,TEKTRO RL721 / ブレーキ：SHIMANO BR-R2000 / ハンドル：Light Weight Alloy 420mm(500),400mm(465),380mm(430) 31.8 / ステム：Alloy 100mm(500),90mm(465),70mm(430) / シートポスト：Alloy 27.2mm 350mm(500,465),300mm(430) / サドル：Original / Fハブ：SHIMANO WH-R501 20H / Rハブ：SHIMANO WH-R501 24H / タイヤ：Continental ULTRASPORT 700 X 25C BK/BK / 付属品：ベル, リフレクター / 重量：9.5kg(500サイズ) / カラー：ブラック, ブルー / サイズ：430(S),465(M),500(L) / 車種記号：KB-20-018

※新型コロナウイルスの影響により発売開始時期は流動的となります。

FARNA 105

ファーナ 105



マットブラック



ホワイト

メーカー希望小売価格：¥133,000（税抜）

発売予定時期：2020年6月以降（2021年モデルに継続いたします）

フレーム：All-New"EAST-L"Triple Butted,Smooth Weld,BSA,130mmQR,RIM-Brake/ フォーク：All-New,Tapered Carbon Fork,1-1/8"to 1-1/2",100mmQR/ BB：SHIMANO BB-RS500/ クランク：SHIMANO FC-R7000 50X34,172.5(500),170mm(465),165mm(430),160mm(395)/ Fディレイラー：SHIMANO FD-R7000 /Rディレイラー：SHIMANO RD-R7000GS/ スプロケット：SHIMANO CS-R7000 11S 11-32T/ チェーン：SHIMANO CN-HG601/ シフター：SHIMANO ST-R7000/ ブレーキレバー：SHIMANO ST-R7000/ ブレーキ：SHIMANO BR-R7000/ ハンドル：Light Weight Alloy 420mm(500),400mm(465),380mm(430),360mm(395) 31.8/ ステム：Alloy 100mm(500),90mm(465),70mm(430,395)/ シートポスト：Alloy 27.2mm 350mm(500,465),300mm(430,395)/ サドル：Original /F ハブ：SHIMANO WH-RS300 16H /R ハブ：SHIMANO WH-RS300 20H/ タイヤ：Continental ULTRASPORT 700 X 25C BK/BK/ 付属品：ベル、リフレクター/ 重量：8.8kg(500サイズ)/ カラー：マットブラック、ホワイト
/ サイズ：395(XS),430(S),465(M),500(L) / 車種記号：KB-20-016

※新型コロナウイルスの影響により発売開始時期は流動的となります。

FARNA TIAGRA

ファーナ ティアグラ



マットガンメタ



マットレッド

メーカー希望小売価格：¥99,900（税抜）

発売予定時期：2020年6月以降（2021年モデルに継続いたします）

フレーム：All-New"EAST-L"Triple Butted,Smooth Weld,BSA,130mmQR,RIM-Brake/ フォーク：All-New,Tapered Carbon Fork,1-1/8"to 1-1/2",100mmQR/ BB：SHIMANO BB-RS500/ クランク：SHIMANO FC-4700 50X34,172.5(500),170mm(465),165mm(430)/ Fディレイラー：SHIMANO FD-4700 /Rディレイラー：SHIMANO RD-4700GS/ スプロケット：SHIMANO CS-HG500-10 10S 11-32T/ チェーン：KMC X10/ シフター：SHIMANO ST-4700/ ブレーキレバー：SHIMANO ST-4700/ ブレーキ：SHIMANO BR-R7000/ ハンドル：Light Weight Alloy 420mm(500),400mm(465),380mm(430) 31.8/ ステム：Alloy 100mm(500),90mm(465),70mm(430)/ シートポスト：Alloy 27.2mm 350mm(500,465),300mm(430)/ サドル：Original /F ハブ：SHIMANO WH-RS100 20H /R ハブ：SHIMANO WH-RS100 24H/ タイヤ：Continental ULTRASPORT 700 X 25C BK/BK/ 付属品：ベル、リフレクター/ 重量：9.2kg(500サイズ)/ カラー：マットレッド、マットガンメタ/ サイズ：430(S),465(M),500(L) / 車種記号：KB-20-017

※新型コロナウイルスの影響により発売開始時期は流動的となります。

RAIL

パフォーマンスクロスバイク

日常を飛び出そう。

RAIL（レイル）はいつだってドキドキとワクワクに
満ちあふれた世界に連れ出してくれる。

風を感じたいなら、
遠くに行きたいなら、
速く走りたいなら、

世界最軽量の RAIL がすべての挑戦を叶えてくれる。



RAIL

より遠くまで自分の力で進んでいきたい人のためのクロスバイクシリーズ

DETAIL

ロードバイクに匹敵するフレーム重量「1,350g」 軽量クロスバイク日本代表

軽量の秘密は、RAIL 全シリーズにロードバイクと同じ「EAST-L」アルミパイプを使用していること。

EAST-L とは重量剛性比の高いアルミ合金を組み合わせたパイプに、箇所によって3段階の厚みを使い分ける「トリプルバテッド加工」を施したものだ。特に最薄部は「0.85mm」と強度を両立できうる極限までパイプを薄くすることでフレームを構成するパイプの軽量化を追求。反対に強度を求められる箇所を厚く加工することで強度を確保している。「軽さ」と「強度」を両立できる唯一の方法だ。

車体が軽量であることはライド中のあらゆる場面でライダーにとって有利に働き、ライダーをより速く、より遠くに連れて行ってくれる。スポーツバイクらしい乗り心地をより多くの人に体感してもらうため、RAIL は軽量性を追求し続けている。

満足度を高める2つの工夫

細身なシルエットが美しいRAILのフレームには、2つの細かい工夫が凝らされている。

1つ目は、なめらかな溶接処理を行うことでアルミ本来の上質な質感を実現することができる「スムーズウェルディング加工」だ。2つ目は、スポーツバイクに限らずあらゆる分野のトレンドをリサーチし、最新技術を追い求め、この特別なフレームにマッチする最高のカラーを追求し続けていること。光に当たると精緻な深みのある輝きを放つRAILを、ぜひ青空の下で体感してほしい。

俊敏で安定感を高めたフレーム設計

BB位置を上げ、車体の全長を長くすることで直進安定性を高めたフレーム設計。フラフラとしない高い安定感は、長距離においても楽に、安心してサイクリングを楽しむことができる。

RAILのミッション

RAILはあなたの日常を豊かにする相棒であるために、安全で快適でなければならない。

例えば、どんな路面や坂道でもしっかり止まれるブレーキや、お尻が痛くならないクッションサドルの採用。また、永く愛用してもらうために修理時に入手性の高い部品を採用するなど、パーツ選定には厳しい基準が設けられている。

KhodaaBloomは、あなたがRAILに乗ってサイクリングを楽しんだあと、笑顔で「ただいま」と言えるようなクロスバイクを提供する。家や学校、職場で待っている大切な人が「おかえり」と安心して言えるように。

GEOMETRY

フレームサイズ	400(S)	440(M)	480(L)	540(XL)
A: シートチューブ長 芯-トップ (mm)	400	440	480	540
B: トップチューブ長※水平換算 (mm)	525	550	580	600
C: ヘッドチューブ長 (mm)	135	150	160	185
D: ヘッド角 (度)	71.5	71	70.5	70.5
E: シート角 (度)	75	74	73.5	73.5
F: フロントセンター (mm)	581.8	611.6	641.5	662.9
G: リアセンター (mm)	450	450	450	450
H: BB 下がり (mm)	65	65	65	65
I: スタック (mm)	-	-	-	-
J: リーチ (mm)	-	-	-	-
K: フォークオフセット (mm)	-	-	-	-
適応身長 (cm)	155-170	165-180	170-190	180-195

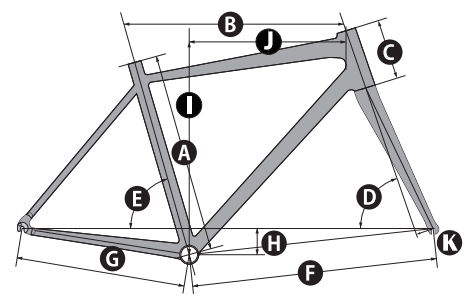

A: シートチューブ長 芯-トップ (mm) G: リアセンター (mm)
B: トップチューブ長 ※水平換算 (mm) H: BB 下がり (mm)
C: ヘッド長 (mm) I: スタック (mm)
D: ヘッド角 (度) J: リーチ (mm)
E: シート角 (度) K: フォークオフセット (mm)
F: フロントセンター (mm)

RAIL LIMITED

レイルリミテッド



シャイニーブラック

7.8kg
世界最軽量
モデル
ロードバイク級の
超軽量
アルミフレーム
1,350g



FSA製カーボンクランクを標準搭載。ペダリングによるパワーをダイレクトにスピードへと変換する。



ブレーキは軽い操作でも強い制動力をもたらすオフロードラインのDEOREグレードVブレーキを採用。



「continental GRANDPRIX5000」タイヤ。クリンチャータイヤ最上級モデルを搭載し、圧倒的に軽い走りを提供する。



ロードバイク並みに軽量の1350gのアルミフレーム。高精度の加工を施すことで軽量性と強度を両立。

DETAIL

他の追従を許さない軽量化への追求

日本の舗装路はきれいで走りやすく、少し郊外に出ればアップダウンが続く。

「RAIL LIMITED」はそんな道をスピーディーに駆け抜け、ライバルを一気に抜き去るようなクロスバイクだ。

これを作るために日々改良を重ねてきた。1,350gというフレームの軽さを活かすため、走行性能が高く、かつ従来モデルよりも軽い部品を世界中から探し出し、日夜電子秤と格闘した。乗り手の満足度を高めるために1gの増量も許さない究極のクロスバイクがここにある。

軽量&快適性に優れるカーボンパーツ

軽量のカーボンパーツをフロントフォーク、ハンドル、シートポスト、ギアクランクに標準搭載。

カーボンパーツは軽いだけでなく振動吸収性にも優れ、身体が接する部分にカーボンパーツを搭載することで長時間のライドにおいても快適に楽しむことができる。

メーカー希望小売価格：¥140,000（税抜）

当モデルは2021ラインナップに継続します

フレーム：「EAST-L」Triple butted,BSA130mmQR/ フォーク：Full Carbon Fork1-1/8",100mmQR/ BB：BB386 CRANK TO BSA / クランク：FSA SL-K MODULAR 48X32t 170mm/ F デイレイラー：SHIMANO FD-4700 /R デイレイラー：SHIMANO RD-4700SS / スプロケット：SHIMANO CS-HG500 10S 12-28T / チェーン：KMC X10 / シフター：SHIMANO SL-4700 / ブレーキレバー：TEKTRO ML-520 / ブレーキ：SHIMANO BR-T610 / ハンドル：Carbon 560mm φ 31.8 / ステム：LightWeightAlloy 100mm(480),90mm(440),80mm(400) / シートポスト：FullCarbon φ 27.2mm 350mm / サドル：Prologo nago EVO nack /F ハブ：NOVATEC FH-A291SB-SL 24H/R ハブ：NOVATEC RH-F482SB-SL 28H / タイヤ：Continental GRANDPRIX5000 700 X 25C BK/BK / 付属品：ベル、リフレクター、ペダル / 重量：7.8kg(480サイズ) / カラー：シャイニーブラック / サイズ：400(S),440(M),480(L) / 車種記号：KB-20-019

※国内販売中のクロスバイクにおいて（2020年3月現在・当社調べ）

RAIL 700SL

レイル 700SL



ブラック

クラス最軽量
モデル

ロードバイク級の
超軽量
アルミフレーム
1,350g



ダークブルー

DETAIL

軽量&快適性に優れるカーボンパーツ

カーボンフォーク & カーボンシートポストを標準搭載。軽量化と快適性を高い次元で両立させている。

ベル・ライト・スタンド付属

ベル・ライト・スタンドを標準装備。ライトは従来モデル 450 カンデラよりも高輝度の約 2000 カンデラとなり、大幅なアップグレードを果たしている。

メーカー希望小売価格：¥87,000（税抜）

当モデルは 2021 ラインナップに継続します

フレーム："EAST-L"Triple butted,BSA130mmQR/ フォーク：Carbon Fork1-1/8",100mmQR/ BB：SHIMANO BB-RS500/ クランク：SHIMANO FC-R3000 50X34 W/CG 175mm(480,440),170mm(400)/
F デイレイラー：SHIMANO FD-R3000 /R デイレイラー：SHIMANO RD-R3000GS/ スプロケット：SHIMANO CS-HG201 9S 11-32T / チェーン：KMC X9 / シフター：SHIMANO SL-3000 / プレーケレバー：TEKTRO
ML-520 / プレーキ：SHIMANO BR-T4000 / ハンドル：Alloy 560mm φ 31.8 / ステム：Alloy 100mm(480),90mm(440),80mm(400) / シートポスト：Carbon φ 27.2mm 350mm / サドル：Original / F ハブ：Original Shield Bearing 28H / R ハブ：Original Shield Bearing 28H / タイヤ：Continental ULTRASPORT 700 X 28C BK/BK / 付属品：高輝度ライト、キックスタンド、ベル、リフレクター、ペダル / 重量：8.9kg(480
サイズ) / カラー：ブラック、ダークブルー / サイズ：400(S),440(M),480(L) / 車種記号:KB-20-020

※国内販売中の 120,000 円未満クロスバイクにおいて (2020 年 3 月現在・当社調べ)

RAIL 700

レイル 700

クラス最軽量
モデル
ロードバイク級の
超軽量
アルミフレーム
1,350g



マットダークブルー



マットブラック



ソリッドレッド



ソリッドホワイト



POINT!

走行性能の軸になる足回りに
ワイドリムホイールを搭載。
走行時のタイヤ変形量が少ない
ことから安定感に優れ、コーナー
でよりグリップ力を発揮する。
また、タイヤに高い走行性能と耐久
性を併せ持つタイヤ「Continental
ULTRASPORT」を搭載している。

DETAIL

幅広い体格に対応しながら 10kg を切る 超軽量クロスバイクのスタンダードモデル

RAIL700 では大型の 540mm サイズを展開。RAIL700 全体では 155cm ~ 195cm と日本人の多くをカバーしている。

ベル・ライト・スタンド付属

ベル・ライト・スタンドを標準装備。ライトは従来モデル 450 カンデラよりも高輝度の約 2000 カンデラとなり、大幅なアップグレードを果たしている。

メーカー希望小売価格：¥63,000 (税抜)

当モデルは 2021 ラインナップに継続します

フレーム：“EAST-L”Triple Butted,BSA130mmQR/ フォーク：Alloy 1-1/8 100mmQR / BB：スクエアテーパー BB / クランク：Forged Alloy,48T/36/26,W/CG,175mm(540,480),170mm(440,400)/ F ディレイラー：SHIMANO FD-M370 /R ディレイラー：SHIMANO RD-M370SGS / スプロケット：SHIMANO CS-HG200 11-32T / チェーン：KMC X9 / シフター：SHIMANO SL-M2010 / プレーキレバー：SHIMANO BL-T4000 / プレーキ：SHIMANO BR-T4000 / ハンドル：Alloy 560mm φ 31.8 /ステム：Alloy 100mm(540,480),90mm(440),80mm(400) / シートポスト：Alloy φ 27.2mm 350mm / サドル：Original / F ハブ：Original ShieldBearing 28H / R ハブ：Original ShieldBearing 28H / タイヤ：Continental ULTRASPORT 700 X 28C BK/BK / 付属品：高輝度ライト、キックスタンド、ベル、リフレクター、ペダル / 重量：9.8kg(480 サイズ) / カラー：マットダークブルー、マットブラック、ソリッドレッド、ソリッドホワイト / サイズ：400(S),440(M),480(L),540(XL/ マットブラック、ソリッドホワイトのみ) / 車種記号：KB-20-021

※国内販売中の 79,000 円未満、前 3 段変速付きクロスバイクにおいて (2020 年 3 月現在・当社調べ)

RAIL 700A

レイル 700A

ロードバイク級の
超軽量
アルミフレーム
1,350g



マットブラック



オリオンブルー



マットホワイト



マットガンメタ

DETAIL

スポーツバイクの入門に最適な一台

RAIL700A は柔らかなクッションサドルや幅広のタイヤを搭載。乗りやすさを追求したモデルであるため、入門者に最適なことはもちろんだが、熟練のライダーがサブバイクとして用いることにも適している。

ベル・ライト・スタンド付属

ベル・ライト・スタンドを標準装備。ライトは従来モデル 450 カンデラよりも高輝度の約 2000 カンデラとなり、大幅なアップグレードを果たしている。

メーカー希望小売価格：¥48,000（税抜）

当モデルは 2021 ラインナップに継続します

フレーム："EAST-L"Triple Butted,BSA130mmQR/ フォーク：Alloy 1-1/8 100mmQR / BB：スクエアテーパー BB / クランク：Forged Alloy,48T/38/28,W/CG,170mm(480,440),165mm(400)/ F ディレイラー：SHIMANO FD-TY710-TS3 /R ディレイラー：SHIMANO RD-M310 / スプロケット：SHIMANO CS-HG200-8 12-32T / チェーン：KMC Z7 / シフター：SHIMANO ST-M310 / プレーキレバー：SHIMANO ST-M310 / プレーキ：SHIMANO BR-T4000 / ハンドル：Alloy 560mm φ 25.4 / ステム：Alloy 110mm(480,440),90mm(400) / シートポスト：Alloy φ 27.2mm 350mm / サドル：Original / F ハブ：FORMULA RB-31 28H / R ハブ：FORMULA FM-3211 28H / タイヤ：KENDA K-1029 700X32C BK/BK / 付属品：高輝度ライト, キックスタンド, ベル, リフレクター, ペダル / 重量：11.0kg(480 サイズ) / カラー：マットブラック, マットホワイト, オリオンブルー, マットガンメタ / サイズ：400(S),440(M),480(L) / 車種記号：KB-20-022

RAIL DISC EX

レイルディスク EX



マットダークパープル

クラス最軽量
モデル
ロードバイク級の
超軽量
アルミフレーム
1,350g



マリンブルー

DETAIL

軽量&快適性に優れるカーボンパーツ

カーボンフォークを標準搭載。軽量化と快適性を高い次元で両立させている。

操作感と制動性に優れる油圧ディスクブレーキ

握りやすく操作性に優れ、ブレーキング性能が高い油圧ディスクブレーキ搭載。雨でも制動力が落ちにくいのでサイクリングだけでなく、街乗りにも対応。

ベル・ライト・スタンド付属

ベル・ライト・スタンドを標準装備。ライトは従来モデル 450 カンデラよりも高輝度の約 2000 カンデラとなり、大幅なアップグレードを果たしている。

メーカー希望小売価格：¥72,000 (税抜)

当モデルは 2021 ラインナップに継続します

フレーム：*EAST-L*Triple butted,BSA135mm QR/ フォーク：Carbon 1-1/8 100mmQR/ BB：スクエアテーパー BB/ クランク：SHIMANO FC-M371 48T/36/26,W/CG,175mm(480,440),170mm(400)/ F デリレイラー：SHIMANO FD-M370 /R デリレイラー：SHIMANO RD-M370SGS/ スプロケット：SHIMANO CS-HG200 11-32T/ チェーン：KMC X9/ シフター：SHIMANO SL-M2010/ ブレーキレバー：SHIMANO BL-MT200/ ブレーキ：SHIMANO BR-MT200,SHIMANO SM-RT10 160mm/ ハンドル：Alloy 560mm φ 31.8/ ステム：Alloy 100mm(480),90mm(440),80mm(400)/ シートポスト：Alloy φ 27.2mm 350mm/ サドル：Original ZoneCut /F ハブ：SHIMANO HB-TX505 32H 100mm CENTER LOCK /R ハブ：SHIMANO FH-TX505-8 32H 135mm CENER LOCK/ タイヤ：Continental ULTRASPORT 700X32C BK/BK/ 付属品：高輝度ライト, キックスタンド, ベル, リフレクター, ペダル/ 重量：10.5kg(480 サイズ)/ カラー：マットダークパープル, マリンブルー/ サイズ：400(S),440(M),480(L)/ 車種記号:KB-20-023

※国内販売中の 80,000 円未満ディスクブレーキ搭載クロスバイクにおいて (2020 年 3 月現在・当社調べ)

RAIL DISC

レイル ディスク

ロードバイク級の
超軽量
アルミフレーム
1,350g



DETAIL

操作感と制動性に優れた油圧ディスクブレーキ

握りやすく操作性に優れ、ブレーキング性能が高い油圧ディスクブレーキ搭載。雨でも制動力が落ちにくいのでサイクリングだけでなく、街乗りにも対応。

ベル・ライト・スタンド付属

ベル・ライト・スタンドを標準装備。ライトは従来モデル 450 カンデラよりも高輝度の約 2000 カンデラとなり、大幅なアップグレードを果たしている。

メーカー希望小売価格：¥59,000（税抜）

当モデルは 2021 ラインナップに継続します

フレーム："EAST-L"Triple butted,BSA135mm QR/フォーク：Alloy 1-1/8 100mmQR/BB：スクエアテーパー BB/クランク：Forged Alloy 48T/38/28,W/CG,170mm(480,440),165mm(400)/Fディレイラー：SHIMANO FD-TY710-TS3/Rディレイラー：SHIMANO RD-M310/スプロケット：SHIMANO CS-HG200-8 12-32T/チェーン：KMC Z7/シフター：SHIMANO SL-M310/ブレーキレバー：SHIMANO BL-MT200/ブレーキ：SHIMANO BR-MT200,SM-RT10 160mm/ハンドル：Alloy 560mm φ 25.4/ステム：Alloy 110mm(480,440),90mm(400)/シートポスト：Alloy φ 27.2mm 350mm/サドル：Original ZoneCut/Fハブ：SHIMANO HB-TX505 32H 100mm CENTER LOCK/Rハブ：SHIMANO FH-TX505 32H 135mm CENTER LOCK/タイヤ：KENDA K-1029 700X32C/付属品：高輝度ライト,キックスタンド,ベル,リフレクター,ペダル/重量：11.4kg(480サイズ)/カラー：マットブラック,マットダークブルー,パールホワイト/サイズ：400(S),440(M),480(L)/車種記号:KB-20-024

asson

キッズ&ジュニアバイク

幼いころの思い出は一生の宝物、
いつか振り返ったときに素敵な
思い出であってほしい。

「アッソン」は初めてのひとこぎから、
親子でサイクリングができるようになるまで、
お子様の成長に寄り添って、ずっと見守ります。

子どもが使うものだからこそ
シンプルで飽きのこない良いものを、
子どもの宝物になる自転車を選んであげたい。
そんなお父さんとお母さん達の声を取り入れた自転車が
「アッソン」です。

DETAIL

取り回しの良い軽量アルミフレーム

軽さと強度を両立したアルミフレームを使用。大切なお子様を預ける自転車だからこそ、子どもでも扱いやすく、乗車した時に取り回しのいい自転車を。

わんぱくに遊んでも大丈夫！

asson K シリーズはフルケースのチェーンカバーだから、夢中で走っても裾や指を巻き込む心配がなく安心。また、前後に泥除けがついているから濡れた路面を走っても大丈夫。走りたがりなキッズの願いを叶える1台です。

大人顔負けの充実装備

asson J シリーズはスポーツバイクの多くが採用しているVブレーキを使用し、お子様の握力でもしっかり止まることができます。また外装6段変速だから坂道もスイスイ進むことができ、前後の泥除けやギアカバーも付いているから泥はねや裾汚れを防ぐことができます。アクティブに外へ飛び出そう！

asson K12

アッソン K12

手押し棒と補助輪を装備した
はじめの一步にぴったりのキッズバイク。
親子の絆を深めるためのアイテムとして。



ホワイト

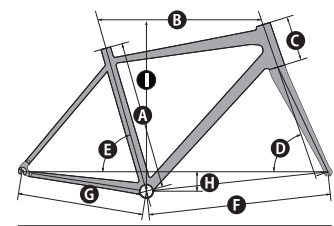

フレームサイズ	153
A: シートチューブ長 芯-トップ (mm)	153
B: トップチューブ長※水平換算 (mm)	308
C: ヘッドチューブ長 (mm)	105
D: ヘッド角 (度)	71
E: シート角 (度)	70
F: フロントセンター (mm)	327
G: リアセンター (mm)	229
H: BB 下がり (mm)	-25
I: サドル最低地上高 (mm)	370
適応身長 (cm)	90-115

メーカー希望小売価格：¥27,700 (税抜)

適応身長：75cm ~ 100cm

フレーム：AL6061 EAST 手押し棒台座付 / フォーク：スチール 1inch / BB：スクエアテーパー BB 68mm-110.5mm / クランク：28T 89mm / F ディレイラー：-/R ディレイラー：-/スプロケット：16T / チェーン：KMC Z410A / シフター：-/ブレーキレバー：KARASAWA 調整ネジ / ブレーキ：F サイドプルブレーキ、R バンドブレーキ / ハンドル：430mm φ 22.2 / ステム：H=115mm / シートポスト：サドル一体型 φ 25.4 140mm / サドル：オリジナル / F ハブ：20H ナット止め / R ハブ：20H ナット止め / タイヤ：KENDA K50 12X2.125 / チューブ：米式バルブ / 付属品：ベル、リフレクター、スチールフェンダー、補助輪、サドル調整用六角レンチ / 重量：9.2kg / カラー：ホワイト / サイズ：153mm / 車種記号：KB-20-030



asson K16

アッソン K16

手押し棒はもう卒業。
今度は自分の力だけで
前へ進むステップとしての一台。



パステルイエロー



ホワイト



ピンク

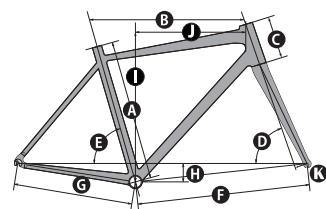

フレームサイズ	235
A: シートチューブ長芯-トップ (mm)	235
B: トップチューブ長※水平換算 (mm)	401
C: ヘッドチューブ長 (mm)	105
D: ヘッド角 (度)	71
E: シート角 (度)	70
F: フロントセンター (mm)	429
G: リアセンター (mm)	280
H: BB 下がり (mm)	0
I: サドル最低地上高 (mm)	450
J: リーチ (mm)	-
K: フォークオフセット (mm)	-
適応身長 (cm)	90-115

メーカー希望小売価格：¥27,700 (税抜)

適応身長：90～115cm

フレーム：AL6061 EAST 手押し棒台座付 / フォーク：スチール 1inch / BB：スクエアテーパー BB 68mm-110.5mm / クランク：28T 114mm / F ディレイラー：- / R ディレイラー：- / スプロケット：16T / チェーン：KMC Z410A / シフター：- / ブレーキレバー：KARASAWA 調整ネジ / ブレーキ：F サイドフルブレーキ, R バンドブレーキ / ハンドル：445mm φ 22.2 / ステム：H=145mm / シートポスト：サドル一体型 φ 25.4 190mm / サドル：オリジナル / F ハブ：28H ナット止め / R ハブ：28H ナット止め / タイヤ：KENDA K50 16X1.75 / チューブ：英式バルブ / 付属品：ベル, リフレクター, スチールフェンダー, 補助輪, サドル調整用六角レンチ / 重量：9.6kg / カラー：パステルイエロー, ピンク, ホワイト / サイズ：235mm / 車種記号：KB-20-029

asson K18

アッソン K18

お子様の成長に合わせて
ベストサイズを選ぶように。
もっと元気に遠くまで。



アイスグリーン



ホワイト



ラベンダー

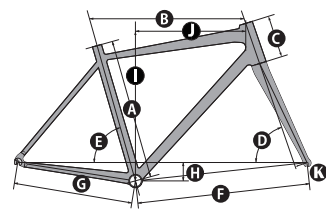

フレームサイズ	250
A: シートチューブ長芯-トップ (mm)	250
B: トップチューブ長※水平換算 (mm)	436
C: ヘッドチューブ長 (mm)	115
D: ヘッド角 (度)	71
E: シート角 (度)	70
F: フロントセンター (mm)	463
G: リアセンター (mm)	330
H: BB 下がり (mm)	23
I: サドル最低地上高 (mm)	465
J: リーチ (mm)	-
K: フォークオフセット (mm)	-
適応身長 (cm)	105-125

メーカー希望小売価格：¥29,500 (税抜)

適応身長：105～125cm

フレーム：AL6061 EAST 手押し棒台座付 / フォーク：スチール 1inch / BB：スクエアテーパー BB 68mm-126.55mm / クランク：28T 114mm / F ディレイラー：- / R ディレイラー：- / スプロケット：16T / チェーン：KMC Z410A / シフター：- / ブレーキレバー：KARASAWA 調整ネジ / ブレーキ：F サイドフルブレーキ, R バンドブレーキ / ハンドル：445mm φ 22.2 / ステム：H=145mm / シートポスト：サドル一体型 φ 25.4 190mm / サドル：オリジナル / F ハブ：28H ナット止め / R ハブ：28H ナット止め / タイヤ：KENDA K50 18X1.75 / チューブ：英式バルブ / 付属品：ベル, リフレクター, スチールフェンダー, 補助輪, サドル調整用六角レンチ / 重量：10.2kg / カラー：アイスグリーン, ラベンダー, ホワイト / サイズ：250mm / 車種記号：KB-20-028

asson J20

アッソン J20

もう補助輪無しで乗れるようになった！
アクティブに外に飛び出すお子様へ
洗練されたデザインのバイクを



スカイブルー



ホワイト

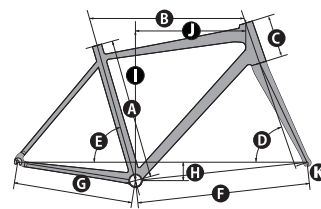

フレームサイズ	235
A: シートチューブ長 芯 - トップ (mm)	235
B: トップチューブ長※水平換算 (mm)	452
C: ヘッドチューブ長 (mm)	118
D: ヘッド角 (度)	69
E: シート角 (度)	68
F: フロントセンター (mm)	480
G: リアセンター (mm)	400
H:BB 下がり (mm)	4.4
I: サドル最低地上高 (mm)	490
J: リーチ (mm)	-
K: フォークオフセット (mm)	-
適応身長 (cm)	115-135

メーカー希望小売価格：¥36,300 (税抜)

適応身長：115～135cm

フレーム：AL6061 EAST / フォーク：スチール 1inch / BB：スクエアテーパー BB 68mm-126mm / クランク：36T 127mm チェーンリングカバー付き / Fディレイラー：-/Rディレイラー：SHIMANO RD-TX35 / スプロケット：SHIMANO MFTZ20 6S 14-28T / チェーン：KMC Z51 / シフター：SHIMANO SL-RS36 / ブレーキレバー：TEKTRO TX325A / ブレーキ：V ブレーキ / ハンドル：520mm φ 25.4 / ステム：H=150mm / シートポスト：φ 27.2 250mm / サドル：オリジナル / F ハブ：36H ナット止め / R ハブ：36H ナット止め / タイヤ：KENDA K924 20X1.75 / チューブ：英式バルブ / 付属品：ベル、リフレクター、スチールフェンダー、キックスタンド / 重量：11.4kg / カラー：ホワイト、スカイブルー / サイズ：235mm / 車種記号：KB-20-027

asson J22

アッソン J22

お子様の成長に合わせた
身体にぴったりのバイクで
ジュニアスポーツバイクをより楽しく



ネイビーブルー



ホワイト



ミントグリーン

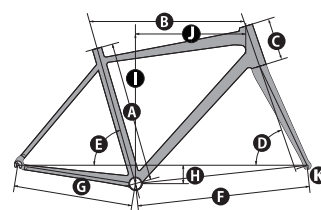

フレームサイズ	260
A: シートチューブ長 芯 - トップ (mm)	260
B: トップチューブ長※水平換算 (mm)	480
C: ヘッドチューブ長 (mm)	118
D: ヘッド角 (度)	70
E: シート角 (度)	70
F: フロントセンター (mm)	540
G: リアセンター (mm)	415
H:BB 下がり (mm)	15
I: サドル最低地上高 (mm)	590
J: リーチ (mm)	-
K: フォークオフセット (mm)	-
適応身長 (cm)	120-140

メーカー希望小売価格：¥36,300 (税抜)

適応身長：120～140cm

フレーム：AL6061 EAST / フォーク：スチール 1inch / BB：スクエアテーパー BB 68mm-126mm / クランク：36T 140mm チェーンリングカバー付き / Fディレイラー：-/Rディレイラー：SHIMANO RD-TX35 / スプロケット：SHIMANO MFTZ20 6S 14-28T / チェーン：KMC Z51 / シフター：SHIMANO SL-RS36 / ブレーキレバー：TEKTRO TX325A / ブレーキ：V ブレーキ / ハンドル：520mm φ 25.4 / ステム：H=150mm / シートポスト：φ 27.2 250mm / サドル：オリジナル / F ハブ：36H ナット止め / R ハブ：36H ナット止め / タイヤ：KENDA K924 22X1.75 / チューブ：英式バルブ / 付属品：ベル、リフレクター、スチールフェンダー、キックスタンド / 重量：12.4kg / カラー：ネイビーブルー、ミントグリーン、ホワイト / サイズ：260mm / 車種記号：KB-20-026



asson J24

アッソン J24

よりアクティブに走りを楽しめる
ジュニアスポーツバイク。週末に親子で
サイクリングするのにぴったり。



ライムグリーン



ホワイト



パステルブルー

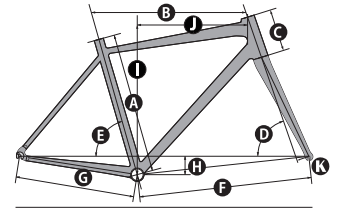

フレームサイズ	285
A: シートチューブ長 芯 - トップ (mm)	285
B: トップチューブ長※水平換算 (mm)	518
C: ヘッドチューブ長 (mm)	118
D: ヘッド角 (度)	72
E: シート角 (度)	70
F: フロントセンター長 (mm)	540
G: リアセンター (mm)	425
H: BB 下がり (mm)	29.7
I: サドル最低地上高 (mm)	610
J: リーチ (mm)	-
K: フォークオフセット (mm)	-
適応身長 (cm)	125-145

メーカー希望小売価格：¥37,500 (税抜)

適応身長：125 ~ 145cm

フレーム：AL6061 EAST / フォーク：スチール 1inch / BB：スクエアテーパー BB 68mm-126mm / クランク：36T 152mm チェーンリングカバー付き / F ディレイラー：-/R ディレイラー：SHIMANO RD-TX35 / スプロケット：SHIMANO MFTZ20 6S 14-28T / チェーン：KMC Z51 / シフター：SHIMANO SL-RS36 / ブレーキレバー：TEKTRO TX325A / ブレーキ：V ブレーキ / ハンドル：540mm φ 25.4 / ステム：H=150mm / シートポスト：φ 27.2 250mm / サドル：オリジナル / F ハブ：36H ナット止め / R ハブ：36H ナット止め / タイヤ：KENDA K924 24X1.75 / チューブ：英式バルブ / 付属品：ベル、リフレクター、スチールフェンダー、キックスタンド / 重量：12.4kg / カラー：ライムグリーン、パステルブルー、ホワイト / サイズ：285mm / 車種記号：KB-20-025

asson Accessories

asson ヘルメット

NEW

希望小売価格 ¥4,500 (税抜)

asson のシンプルデザインに合わせた可愛いヘルメット。首に負担をかけない軽量仕様やフィット感を高めるダイヤルアジャスターを装備して、とても使いやすいヘルメットです。

- 重量：215g
- サイズ：52-56cm
- SG 規格安全基準合格品

ネイビーブルー：250453
アイズグリーン：250454



ネイビーブルー

アイズグリーン

ドギーロックビスケットキー

希望小売価格 ¥1,280 (税抜)

カワイイ顔と動く目で楽しくロック! ビスケット型キーキャップが付属。柔らかいシリコン素材を採用で車体を傷つけません。

商品コード

ブラウン：202330
ブラック：202383
ピンク：202381
ブルー：202382



asson K16 / K18 両立スタンド

希望小売価格 ¥1,300 (税抜)

補助輪を外したあとに取り付けられる両立スタンド。

- 適合：assonK16/assonK18

商品コード
assonK16 用：225646
assonK18 用：225647



手押し棒

希望小売価格 ¥2,400 (税抜)

工具無しで装着可能な手押し棒。乗り始めを安全にサポートします。

- 適合：asson K16/asson K18

商品コード：206004



DRESON Z

ドレソン Z

転んでしまう事があるかもしれないけど、頑丈な DRESON Z なら大丈夫。お子様の成長をそばで支えるジュニアマウンテンバイク。



ホワイト
DRESON Z24



レッド
DRESON Z20



ブルー
DRESON Z22

DRESON Z24 メーカー希望小売価格：¥45,000 (税抜)

適応身長：110～125cm

フレーム：AL6061 / フォーク：AL6061 / BB：スクエアテーパー BB / クランク：42/34/24T 152mm チェーンリングカバー付き / F ディレイラー：SHIMANO FD-TY700 / R ディレイラー：SHIMANO RD-TY300D / スプロケット：SHIMANO MFTZ21 7S 14-28T / チェーン：KMC Z51 / シフター：SHIMANO SL-RS45 / プレーキレバー：TEKTRO TX325A / プレーキ：V プレーキ / ハンドル：560mm φ 25.4 / ステム：50mm / シートポスト：φ 27.2 250mm / サドル：オリジナル / F ハブ：32H クイックリリース / R ハブ：32H ナット止め / タイヤ：KENDA K831 24X1.75 / チューブ：英式バルブ / 付属品：ベル、リフレクター、ライト、キックスタンド / 重量：12.5kg / カラー：ホワイト、レッド、ブルー / サイズ：290mm / 車種記号：KB-18-038

DRESON Z22 メーカー希望小売価格：¥40,000 (税抜)

適応身長：120～135cm

フレーム：AL6061 / フォーク：AL6061 / BB：スクエアテーパー BB / クランク：32T 140mm チェーンリングカバー付き / F ディレイラー：- / R ディレイラー：SHIMANO RD-TY300 / スプロケット：SHIMANO MFTZ20 6S 14-28T / チェーン：KMC Z51 / シフター：SHIMANO SL-RS36 / プレーキレバー：TEKTRO TX325A / プレーキ：V プレーキ / ハンドル：560mm φ 25.4 / ステム：50mm / シートポスト：φ 27.2 250mm / サドル：オリジナル / F ハブ：32H クイックリリース / R ハブ：32H ナット止め / タイヤ：KENDA K831 22X1.75 / チューブ：英式バルブ / 付属品：ベル、リフレクター、ライト、キックスタンド / 重量：10.3kg / カラー：ホワイト、レッド、ブルー / サイズ：270mm / 車種記号：KB-18-037

DRESON Z20 メーカー希望小売価格：¥38,000 (税抜)

適応身長：130～145cm

フレーム：AL6061 / フォーク：AL6061 / BB：スクエアテーパー BB / クランク：32T 127mm チェーンリングカバー付き / F ディレイラー：- / R ディレイラー：SHIMANO RD-TY300 / スプロケット：SHIMANO MFTZ20 6S 14-28T / チェーン：KMC Z51 / シフター：SHIMANO SL-RS36 / プレーキレバー：TEKTRO TX325A / プレーキ：V プレーキ / ハンドル：560mm φ 25.4 / ステム：50mm / シートポスト：φ 27.2 200mm / サドル：オリジナル / F ハブ：32H クイックリリース / R ハブ：32H ナット止め / タイヤ：KENDA K831 20X1.75 / チューブ：英式バルブ / 付属品：ベル、リフレクター、ライト、キックスタンド / 重量：10.0kg / カラー：ホワイト、レッド / サイズ：254mm / 車種記号：KB-18-036

KhodaaBloom OWNER'S CLUB
コーダーブルームオーナーズクラブ始動！

KBOC



KhodaaBloom Owner's Club "KBOC" は KhodaaBloom がブランド立ち上げ当初から掲げる「スポーツバイクを通じて人生をより豊かにしていく」ことをさらに推進するべく、2020年3月にスタートした新たなコミュニティです。メーカーと消費者、年代、性別を超えたコミュニティとして、オーナーの皆さんと共に成長しながら創り上げていく楽しいクラブを目指します。

■クラブ詳細 (一部抜粋)

1. 加入対象者
KhodaaBloom のスポーツバイクをお持ちの中学生以上の方
2. 加入方法
専用のお申し込みフォームから申請後、審査を経て加入いただけます
3. 活動内容
1. オーナー限定サイクリングイベント (オーナーズライド) の開催
2. 直営店舗 (KhodaaBloom 東越谷店) でのイベントの開催
4. 特典
1. 会員限定メンバーズカードの進呈
2. オーナーズライド、イベントのご案内
5. 年会費
無料



クラブの詳細や加入申し込みはこちらの QR コードからどうぞ

Parts & Accessories / AfterParts

KhodaaBloom オリジナルボトル FLY

希望小売価格 ¥1,000 (税抜)

「ELITE」の FLY ボトルをベースにつくられたボトル。軽量で、柔らかく握りやすいボトル。新型の吸い口を採用、キャップ部の流量がアップしています。

- ・容量：550ml
- ・重量：54g

206645



KhodaaBloom オリジナルボトルケージ

希望小売価格 ¥1,680 (税抜)

ELITEの『CUSTOM RACE』ボトルケージを元に製造されたボトルケージ。ボトルの保持力に優れ、レースシーンにかぎらずサイクリングでも使いやすいさを実感できます。

- ・重量：45g

206392



KhodaaBloom ツールケース

希望小売価格 ¥2,400 (税抜)

ポリウレタン素材と止水ファスナーで高い防水機能を実現したツールケース。ジッパーを開けると左右に大きく開き、簡単に中身を取り出せます。メッシュインナーポケットが両サイドに配置されており、アイテムを整理して収納可能。

206770



リングロック ブラケット付き

希望小売価格 ¥1,800 (税抜)

取り付け位置が調整可能なシリンダーロック。本体取付式なので持ち運び不要でらくらく。Vブレーキ搭載車種に取り付け可能。

- ・「ロード・クロス用ハーフフェンダー」との併用不可

202334



フロントバスケット-2 (S サイズ)

希望小売価格 ¥2,200 (税抜)

自転車の外観を損なわないスマートなバスケット。サッカーボールが余裕で入る大きさ。バスケット前側を高くし、荷物が落ちにくくなっています。

- ・幅 305mm/高さ 180mm/奥行 305mm
- ・適合：assonJ20/J22/J24

※その他の車種にはフロントキャリアが必要です。



シルバー：227083
ブラック：227082

フロントバスケット-2 (L サイズ)

希望小売価格 ¥2,500 (税抜)

底面が網目状で小物が落ちにくい大型バスケット。バスケットボールが余裕で入る大きさ。バスケット後部を低くし、ブレーキレバーと干渉がありません。

- ・幅 335mm/高さ 210mm/奥行 320mm
- ・適合：assonJ20/J22/J24

※その他の車種にはフロントキャリアが必要です。



シルバー：227085
ブラック：227084

ワイヤーバスケットワイドタイプ

希望小売価格 ¥2,400 (税抜)

気軽に使えるワイドバスケット

- ・最大積載量 3kg
- ・幅 405mm/高さ 185mm/奥行 225mm
- ・取付けには別途フロントキャリアが必要です。

227127



asson K シリーズ用フロントバスケット

希望小売価格 ¥2,400 (税抜)

asson K シリーズ専用的小ぶりでキュートなバスケット。

- ・取付部品付属

227993



V ブレーキ止めフロントキャリア

希望小売価格 ¥2,000 (税抜)

V ブレーキ台座固定式の日本製フロントキャリア

222348



ロード・クロス用ハーフフェンダー

希望小売価格 ¥2,700 (税抜)

ワンタッチで脱着可能なハーフフェンダー

- ・取り付け時「10mm」以上のタイヤクリアランスを確保してください。
- ・付属カラー等を使用せずに、装着する場合があります。
- ・「リングロックブラケット付き」との併用不可

230004



ATB 用キャリア MT-800N

希望小売価格 ¥3,460 (税抜)

軽量で丈夫なスチールパイプ製のパニアバッグ対応リアキャリア。シートステーにキャリア取付け用ダボなしでも装着できるクリップバンド付属。

- ・装着には「ダボ付きシートクランプ」が必要です
- ・700C への取付けには別売りの「MT-800N 延長金具 (¥200+ 税 /214117)」が必要です。
- ・クラス 18kg

222424



ダボ付きシートクランプ

希望小売価格 ¥1,200 (税抜)

フレームのシートステー部にダボ穴の無いバイクに、キャリアを取り付けるためのダボ穴増設部品

- ・クランプ径：φ 31.8

206644



ディレイラーハンガー

希望小売価格 オープン価格

補修用ディレイラーハンガー

- ・対象車種
STRAUSS DISC シリーズ
FARNA DISC シリーズ

※カラーは予告なく変更となる場合がございます。

445125



ディレイラーハンガー

希望小売価格 オープン価格

補修用ディレイラーハンガー

- ・対象車種
FARNA シリーズ
RAIL シリーズ

※カラーは予告なく変更となる場合がございます。

400846



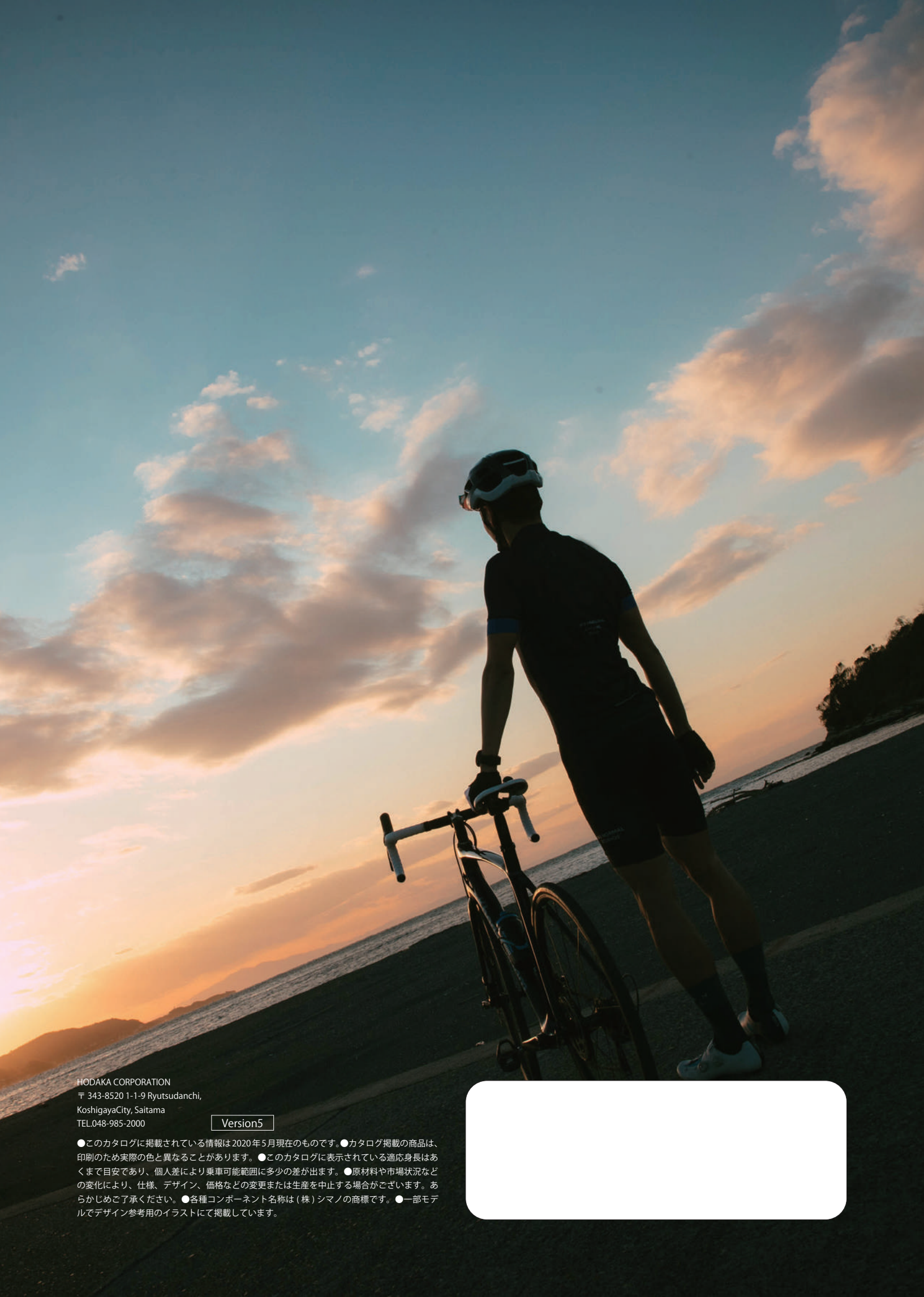

HODAKA CORPORATION
〒343-8520 1-1-9 Ryutsudanchi,
KoshigayaCity, Saitama
TEL.048-985-2000

Version5

●このカタログに掲載されている情報は2020年5月現在のものです。●カタログ掲載の商品は、印刷のため実際の色と異なることがあります。●このカタログに表示されている適応身長はあくまで目安であり、個人差により乗車可能範囲に多少の差が出ます。●原材料や市場状況などの変化により、仕様、デザイン、価格などの変更または生産を中止する場合がございます。あらかじめご了承ください。●各種コンポーネント名称は(株)シマノの商標です。●一部モデルでデザイン参考用のイラストにて掲載しています。

